

省スペース

業界最小クラス

高機能

解凍→発酵→焼成までの
一連システム化

給水設備不要

給水タンク内蔵



NCO-RE-588RL

RA-390

NDO-DC-588RR



SCOB-323RL-L(R)

ベーカリーオープン

- スチーミング、コンベクションオープンのマルチ機能タイプです。加熱方式の自在な組み合わせにより、豊富なベーカリーメニューに対応できます。(無圧蒸気式)
- 給水タンク式で給水工事が不要な上、コンパクトサイズですので、設置場所を選びません。給水作業が容易で、お手入れも簡単です。

ドゥコン・リターダー

- ホイロ開始時刻を入力すれば、自動コントロールで冷凍生地 of 解凍、ホイロ(発酵)を行います。(3パターンの登録が可能)
- 給水タンク内蔵のため、湿度設定に合わせて、加湿を行います。(解凍、ホイロ工程)

デッキオープン

- 庫内の上下にヒーターを配置し、自然対流方式でパンを焼成します。
- 独立2室(デッキオープン2台)のため、各室で異なるパンの焼成が可能です。
- 排気ダンパー機能付きです。

コンベクションオープン

- 強制対流方式でパンを焼成し、焼きムラを抑えます。
- 給水タンク内蔵のため、焼成メニューに合わせて加湿が可能です。
- 排気ダンパー機能付きです。



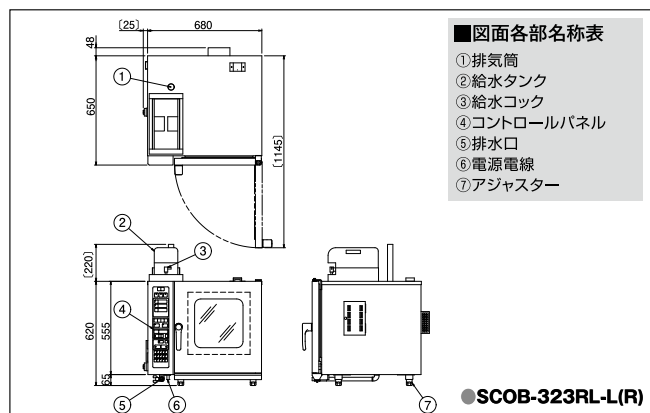
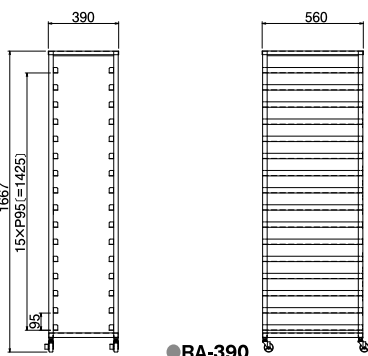
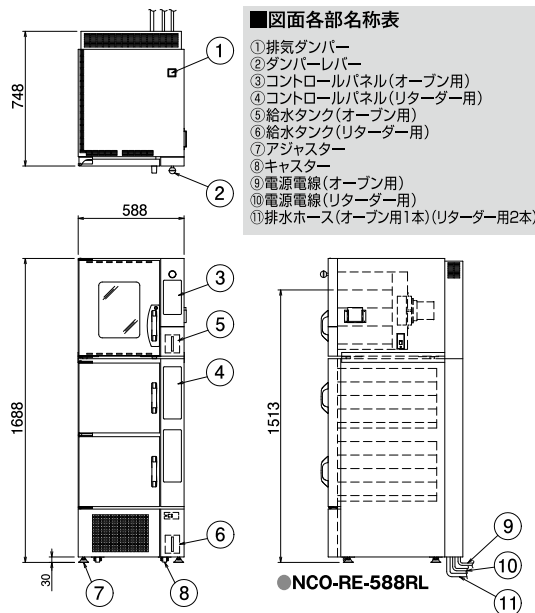
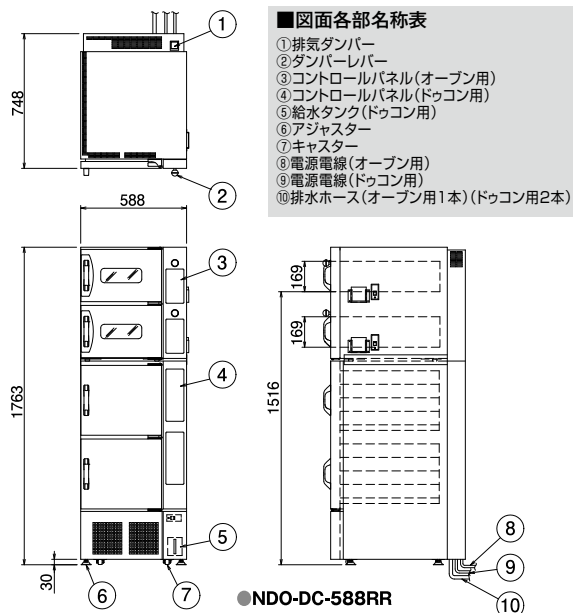

■ドゥコン+デッキオープンの仕様

モデル	外形寸法(mm)			消費電力(50/60Hz)		電源電線 2m プラグ付		一次側最大電流値(A)		天板収納能力		給水	排水	本体質量(kg)
	間口(W)	奥行(D)	高さ(H)	デッキオープン	ドゥコン	デッキオープン	ドゥコン	デッキオープン	ドゥコン	デッキオープン	ドゥコン			
NDO-DC-588RR	588	748	1763	1φ200V 3.6kW	100V 376/384W	接地 2P-20A [㊦]	2P-15A [㊦] (アース線別付)	18.0	6.2	2枚×2室 (計4枚)	2枚×4段×2室 (計16枚)	給水 タンク式	φ13ホース×2 φ10ホース×2	220

◎付属品/天板(325×265mm)(16枚)、引掛け棒(1個)、本体固定金具(2個)

■リターダー+コンベクションオープンの仕様

モデル	外形寸法(mm)			消費電力(50/60Hz)		電源電線 2m プラグ付		一次側最大電流値(A)		天板収納能力		給水	排水	本体質量(kg)
	間口(W)	奥行(D)	高さ(H)	コンベクション オープン	リターダー	コンベクション オープン	リターダー	コンベクション オープン	リターダー	コンベクション オープン	リターダー			
NCO-RE-588RL	588	748	1688	1φ200V 3.2kW	100V 316W	接地 2P-20A [㊦]	2P-15A [㊦] (アース線別付)	15.8	4.1	1枚×4段 (計4枚)	2枚×4段×2室 (計16枚)	給水 タンク式	φ13ホース×2 φ10ホース	180

◎付属品/天板(325×265mm)(16枚)、本体固定金具(2個)

■ラックカートの仕様

モデル	外形寸法(mm)			天板収納能力 (天板サイズ:325×265mm)
	間口(W)	奥行(D)	高さ(H)	
RA-390	390	560	1667	2枚×16段(計32枚)

■ペーカリーオープンの仕様

モデル	外形寸法(mm)			消費電力3φ200V	電源電線 2m・引掛プラグ付	一次側最大電流値(A)	天板収納能力	給水	排水(A)	本体質量(kg)
	間口(W)	奥行(D)	高さ(H)							
SCOB-323RL-L(R)	680	650	620	4.1kW	接地 3P-20A [㊦]	11.8	1枚×3段(計3枚)	給水タンク式	15	83

◎付属品/耐熱オープンミット(1対)、天板(360×325×12mm)(3枚)

○右パネル仕様(R)の製作も可能です。

東京・大阪・名古屋・札幌・盛岡・仙台・千葉・金沢・広島・福岡・鹿児島地区にて、オール電化テストキッチンを完備しております。下記支店、営業所までお問い合わせ下さい。



HACCP&新調理法の厨房システムメーカー
ニツワ電機株式会社
http://www.nichiwadenki.co.jp/

- | | |
|-------------------------|--------------------------|
| 本社 ☎(079)568-0581(代) | 静岡営業所 ☎(054)254-0801(代) |
| 東京支店 ☎(03)5645-2691(代) | 三重営業所 ☎(059)229-8501(代) |
| 大阪支店 ☎(06)6838-5001(代) | 京都営業所 ☎(075)605-4811(代) |
| 名古屋支店 ☎(052)701-9851(代) | 岡山営業所 ☎(086)246-3151(代) |
| 札幌営業所 ☎(011)856-7091(代) | 広島営業所 ☎(082)229-3391(代) |
| 盛岡営業所 ☎(019)646-9851(代) | 山口営業所 ☎(083)973-4771(代) |
| 仙台営業所 ☎(022)717-3191(代) | 高松営業所 ☎(087)861-2531(代) |
| 埼玉営業所 ☎(049)248-7811(代) | 松山営業所 ☎(089)935-7341(代) |
| 千葉営業所 ☎(043)290-1231(代) | 福岡営業所 ☎(092)621-9001(代) |
| 新潟営業所 ☎(025)281-6181(代) | 熊本営業所 ☎(096)378-8661(代) |
| 金沢営業所 ☎(076)249-7521(代) | 鹿児島営業所 ☎(099)258-4721(代) |
| 長野営業所 ☎(0263)48-2891(代) | |

代理店・特約店

※カタログ仕様は品質向上のため予告なしに変更することがあります。
このカタログの記載内容は2014年2月現在のものです。