



ELECTRIC FAR INFRARED HOT SHOWCASE

# 電気遠赤外線ホットショーケース

ELECTRIC HOT SHOWCASE

# 電気ホットショーケース



ニチワのホットショーケースは、  
**お客様へ美味しさを伝えます!**

100V  
電源仕様



遠赤外線ヒーター

電気遠赤外線ホットショーケース  
XSC-63



コンパクトタイプ

電気ホットショーケース  
HSC-550T



棚自在式

電気ホットショーケース  
HSC-700

# 照明と保温の効果で美味しさを演出! お客様をお待たせしないスピーディーな サービス

照明によってできたての温かさをお客様に伝える演出と、ヒーターによる優れた保温機能で美味しさを保つショーケースです。電源は100Vですから、コンセントがあればカウンター、テーブル、店頭などに設置して、お客様の前でスピーディーなサービスができます。

## 電気遠赤外線ホットショーケース

100V電源仕様



XSC-62

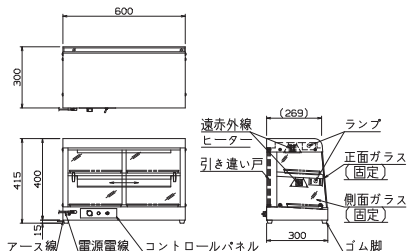

XSC-63

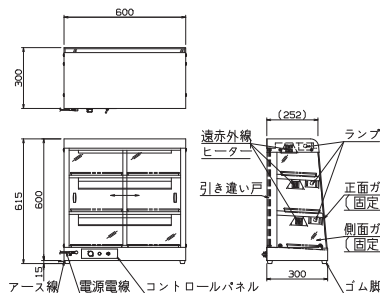

XSC-92

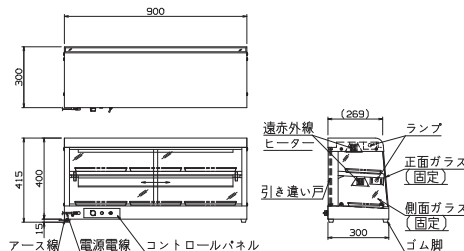

XSC-93

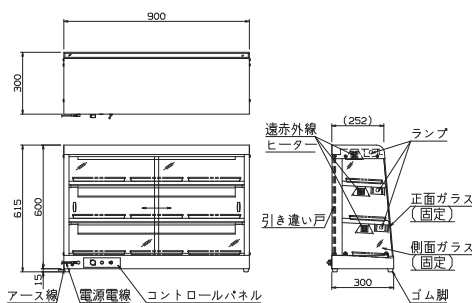

### ポイント

- 上部の遠赤外線ヒーターによって食品を保温します。
- 各棚にランプが付いているので、明るく見やすくなっています。
- 前面と側面がガラスで、ケース内の食品がどこからでも見やすくなっています。
- 棚固定式です。

## 電気ホットショーケース(コンパクトタイプ)

100V電源仕様



HSC-550T

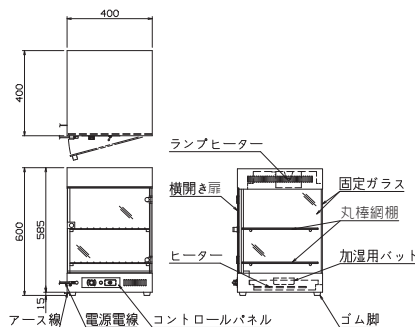

### ポイント

- 上部のランプヒーターによる輻射熱と下部のヒーターによる対流熱とのダブルヒーター方式で保温します。
- 前面と側面がガラスで、ケース内の食品がどこからでも見やすくなっています。
- 横開き扉で、棚固定式です。



本体外装ガラスは  
強度に優れた  
強化ガラスを採用

サーモスタットによる  
温度調節

電気ホットショーケース

100V電源仕様



HSC-302

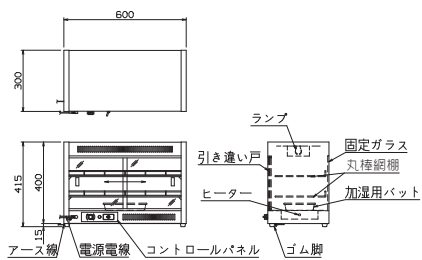

HSC-500

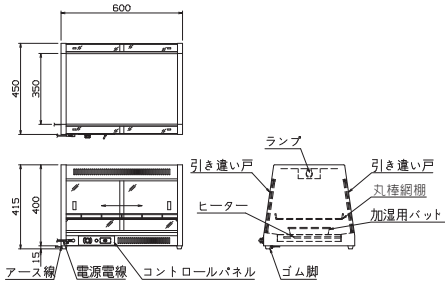

HSC-603

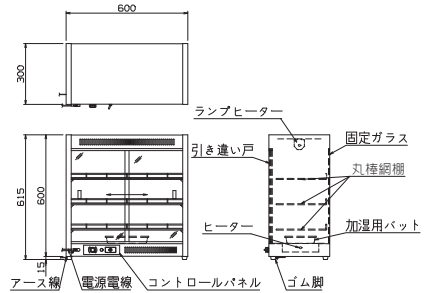

HSC-700

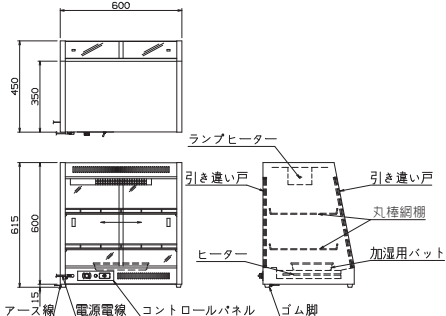

HSC-750

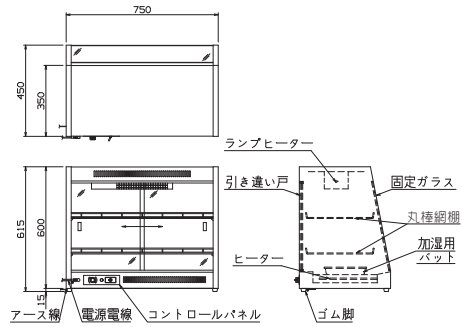

ポイント

- 上部のランプヒーターによる輻射熱と下部のヒーターによる対流熱とのダブルヒーター方式で保温します。
- 付属品のバットに水を入れて底棚に置くことで食品の乾燥を抑えます。
- 棚の高さは食品に合わせ、25mmピッチで調整できます。



HSC-900

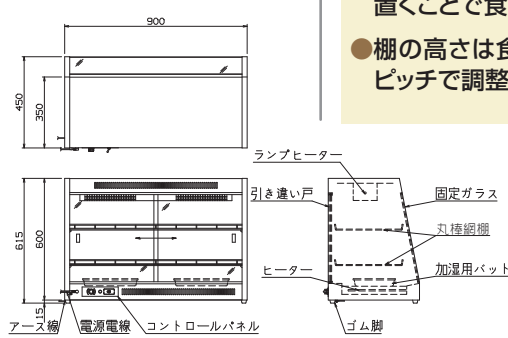

※HSC-500、700は前面(客側)固定ガラスのHSC-500F、700Fも製作しております。

## 電気遠赤外線ホットショーケース

モデル	外形寸法 (mm)	定格消費電力	電源電線 (アース線別付)	推奨漏電 ブレーカー 容量 (A)	棚数 (固定式)	ガラス (強化ガラス)		本体質量 (kg)
	間口 × 奥行 × 高さ (W) (D) (H)					前面 (客側)	後面	
XSC-62	600 × 300 × 415	100V 476W	2m 2P-12A ㊦ プラグ付	15	2段	固定	引き違い戸	18
XSC-63	600 × 300 × 615	100V 604W	2m 2P-12A ㊦ プラグ付	15	3段	固定	引き違い戸	24
XSC-92	900 × 300 × 415	100V 692W	2m 2P-12A ㊦ プラグ付	15	2段	固定	引き違い戸	28
XSC-93	900 × 300 × 615	100V 908W	2m 2P-12A ㊦ プラグ付	15	3段	固定	引き違い戸	38

●付属品/XSC-62 (パット4個、パット用アミ4個)、XSC-63・92 (パット6個、パット用アミ6個)  
XSC-93 (パット9個、パット用アミ9個)

## 電気ホットショーケース(コンパクトタイプ)

モデル	外形寸法 (mm)	定格消費電力	電源電線 (アース線別付)	推奨漏電 ブレーカー 容量 (A)	棚数 (固定式)	ガラス (強化ガラス)		本体質量 (kg)
	間口 × 奥行 × 高さ (W) (D) (H)					前面・側面	後面	
HSC-550T	400 × 400 × 600	100V 660W	2m 2P-12A ㊦ プラグ付	15	2段	固定	横開き扉	22

●付属品/丸棒網棚 (2枚)、パット (1個)

## 電気ホットショーケース

モデル	外形寸法 (mm)	定格消費電力	電源電線 (アース線別付)	推奨漏電 ブレーカー 容量 (A)	棚数 (自在式)	ガラス (強化ガラス)		本体質量 (kg)
	間口 × 奥行 × 高さ (W) (D) (H)					前面 (客側)	後面	
HSC-302	600 × 300 × 415	100V 430W	2m 2P-12A ㊦ プラグ付	15	2段	固定	引き違い戸	17
HSC-500	600 × 450 × 415	100V 470W	2m 2P-12A ㊦ プラグ付	15	1段	引き違い戸	引き違い戸	20
HSC-500F	600 × 450 × 415	100V 470W	2m 2P-12A ㊦ プラグ付	15	1段	固定	引き違い戸	20
HSC-603	600 × 300 × 615	100V 490W	2m 2P-12A ㊦ プラグ付	15	3段	固定	引き違い戸	25.5
HSC-700	600 × 450 × 615	100V 660W	2m 2P-12A ㊦ プラグ付	15	2段	引き違い戸	引き違い戸	27.5
HSC-700F	600 × 450 × 615	100V 660W	2m 2P-12A ㊦ プラグ付	15	2段	固定	引き違い戸	27.5
HSC-750	750 × 450 × 615	100V 660W	2m 2P-12A ㊦ プラグ付	15	2段	固定	引き違い戸	33
HSC-900	900 × 450 × 615	100V 910W	2m 2P-15A ㊦ プラグ付	15	2段	固定	引き違い戸	40

●付属品/HSC-302・700・700F・750 (丸棒網棚2枚・パット1個)、HSC-500・500F (丸棒網棚1枚・パット1個)、  
HSC-603 (丸棒網棚3枚・パット1個)、HSC-900 (丸棒網棚2枚・パット2個)

東京・大阪・名古屋・札幌・盛岡・仙台・千葉・金沢・広島・高松・福岡・鹿児島地区にて、オール電化テストキッチンを完備しております。下記フリーコールへお問い合わせください。



HACCP&新調理法の厨房システムメーカー

**ニチワ電機株式会社**

<http://www.nichiwadenki.co.jp/>

全国共通フリーコール ニチワコール

**0120-218506** 東京本社 ☎(03)5645-8751(代)  
兵庫本社 ☎(079)568-0581(代)

支店: 東京/大阪/名古屋  
営業所: 札幌/盛岡/仙台/埼玉/千葉/横浜/新潟/金沢/長野/静岡/  
三重/京都/神戸/和歌山/岡山/広島/山口/高松/松山/  
福岡/熊本/鹿児島

代理店・特約店

※カタログ仕様は品質向上のため予告なしに変更することがあります。  
このカタログの記載内容は2022年6月現在のものです。